

令和7年度 愛媛県高等学校総合体育大会中予地区バレーボール予選《女子》

日 時 令和7年4月26日(土)・27日(日)
場 所 東温高等学校

【一次予選】 4/26(土) ☆：県大会出場

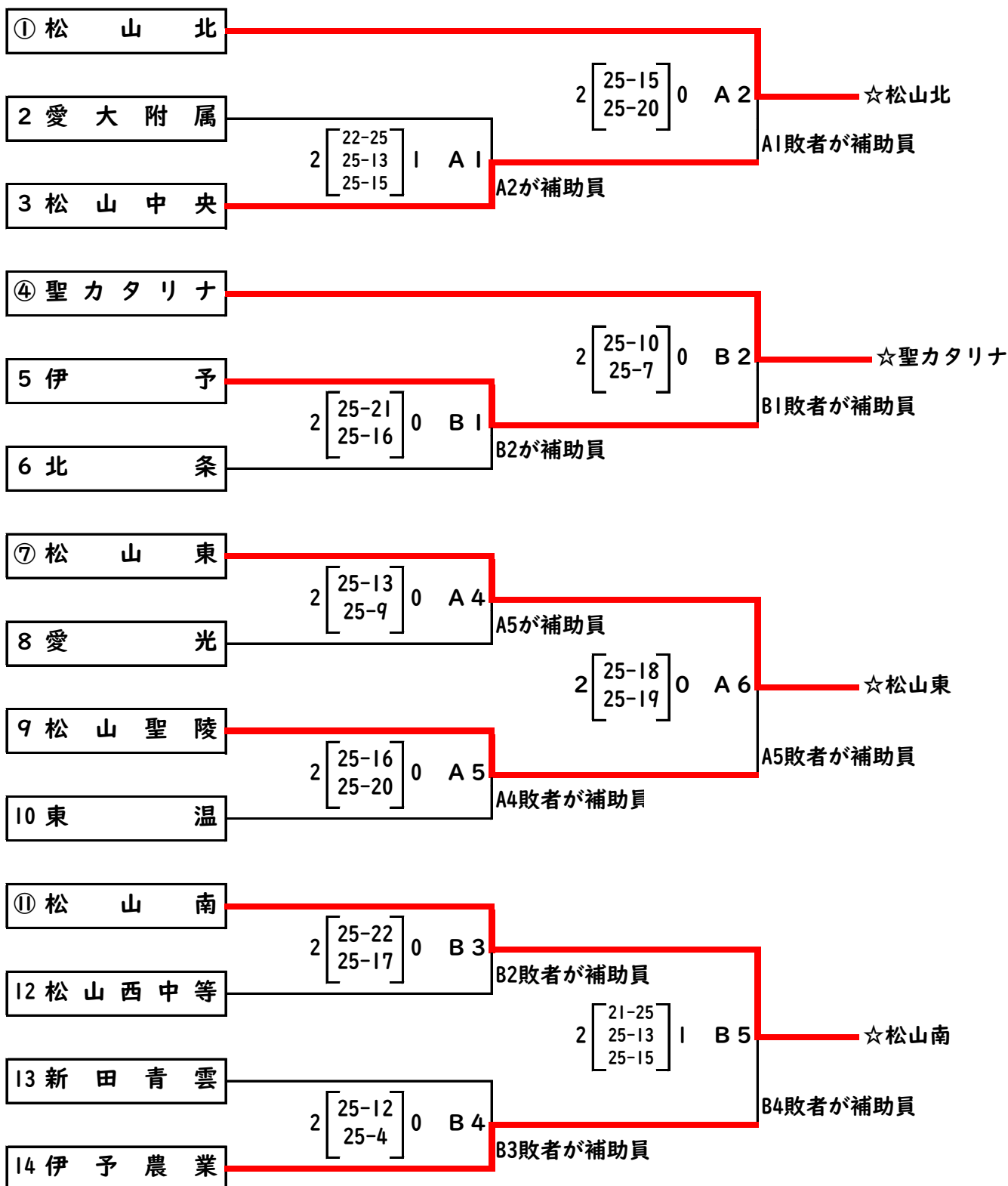

【順位決定戦】 4/27(日) 一次予選通過チームが所定の箇所に入る

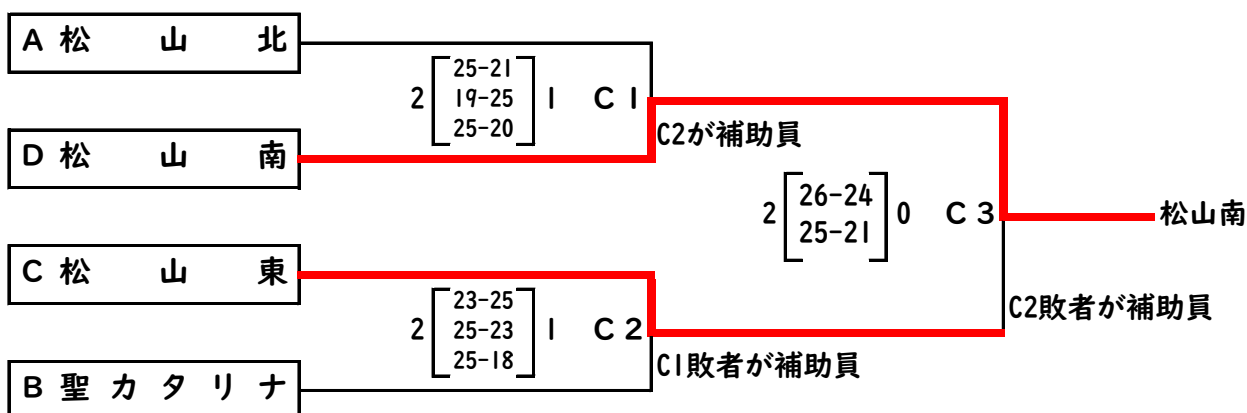

令和7年度 愛媛県高等学校総合体育大会中予地区バレーボール予選《女子》

日 時 令和7年4月26日(土)・27日(日)
場 所 東温高等学校

【二次予選】 4/26(土)・27(日) ☆：県大会出場

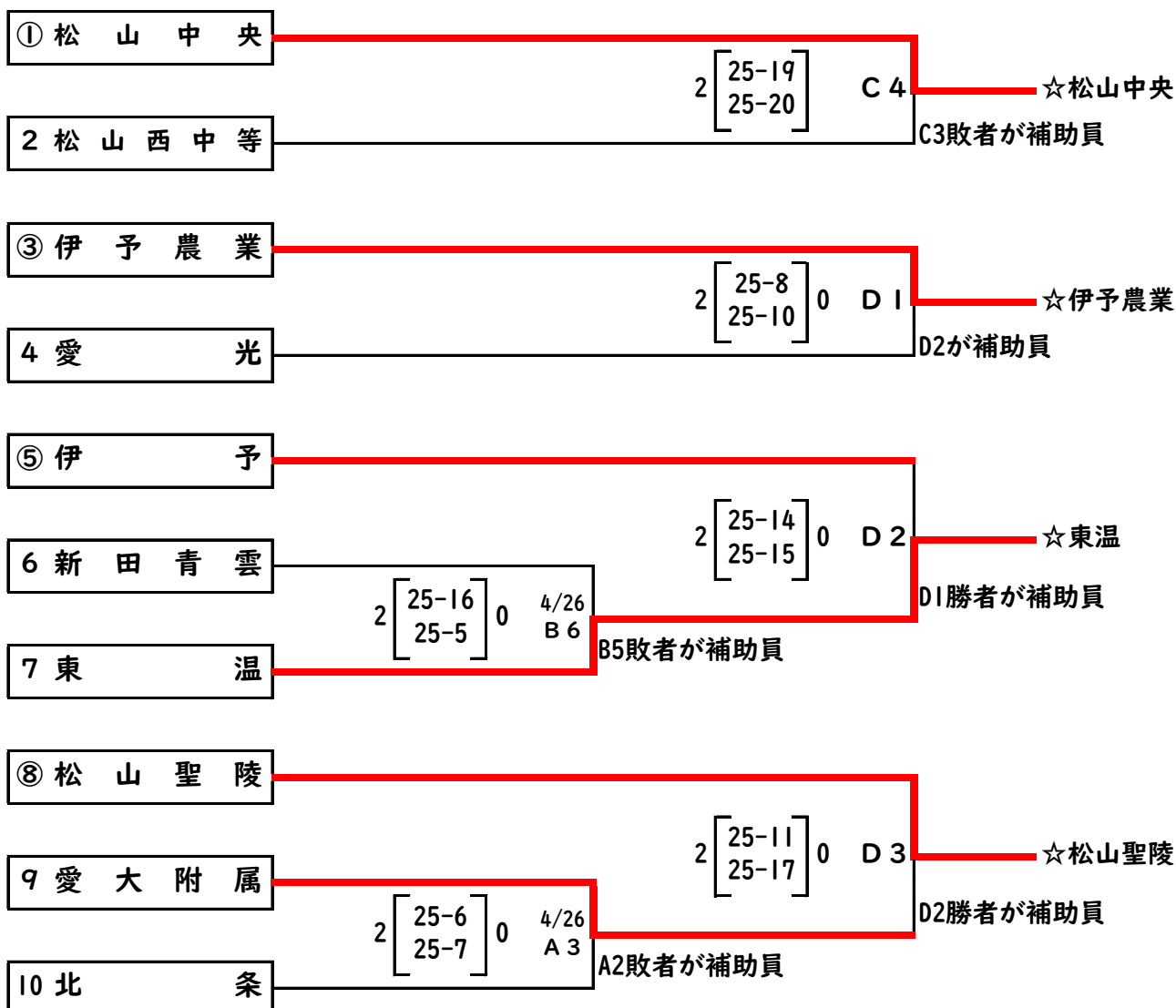

※ 一次予選の代表決定戦進出チームが①, ③, ⑤, ⑧に入る。
※ 一次予選で対戦したチームは1回戦で当たらないようにする。

【三次予選】 4/27(日) ☆：県大会出場

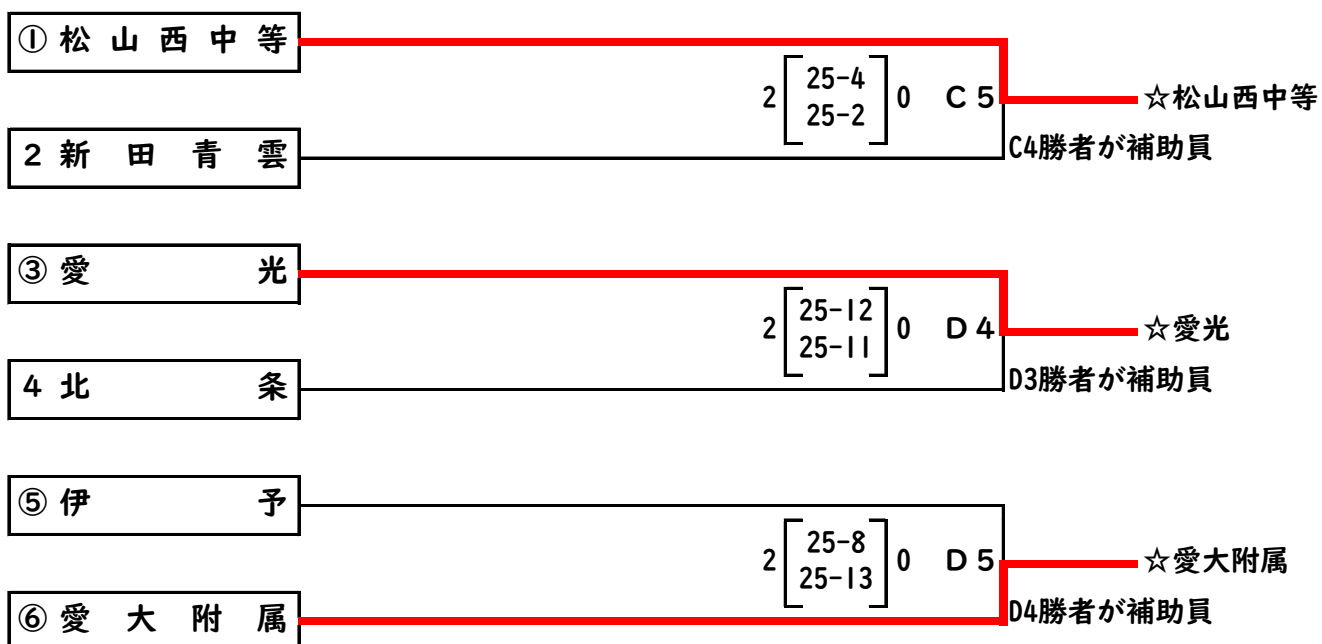

※ 二次予選の代表決定戦進出チームが①, ③, ⑤, ⑥に入る。
※ 二次予選で同じゾーンに入ったチームは対戦しないようにする。